

Küschall Compact



Aktywny, aluminiowy, manualny wózek inwalidzki - składany za pomocą linki



Oddział Piaseczno, Salon Wystawowy
ul. Raszyńska 12/1
tel.: 603 590 213
Oddział Bydgoszcz, Salon Wystawowy:
ul. Ludwika Solskiego 15
tel.: 503 711 911
Oddział Wieluń, Salon Wystawowy
ul. Zamenhoffa 9
tel.: 536 447 544

Odkryj nasze nowe narzędzie, wizualny konfigurator, które pomoże Ci obliczyć wymiary, aby stworzyć swoją konfigurację!

Zastrzegamy sobie prawo do tolerancji + lub - +/- 10 mm dla wszystkich wymiarów. Zastrzegamy sobie prawo do zmian technicznych bez uprzedzenia.

Proszę zaznaczyć krzyżykiem ◆ Wyposażenie standardowe ○ Opcja bezpłatna

| KOD | OPIS | NC : :Niegodny NC : 9999 = niezgodny z nr ref 9999 | PLN | |
|---------|---|---|-----------|----------|
| DCA0100 | <input type="checkbox"/> küschall® Compact® - stałe oparcie | | 13 900,00 | 0120 |
| DCA0110 | <input type="checkbox"/> küschall® Compact® - oparcie z regulacją kąta | NC : 2120 | 14 550,00 | |
| DCA0120 | <input type="checkbox"/> küschall® Compact® - oparcie składane i z regulacją kąta | NC : 1615, 1620, 1625, 2120, 2180, 2430 | 14 800,00 | |

SPECJALNA KONSTRUKCJA

| | | | | |
|---------|---|--|---------------|--|
| DCA0000 | <input type="checkbox"/> Myküschall - specjalna konstrukcja | | Na zamówienie | |
| UCA0001 | <input type="checkbox"/> UNIQUE Personalizacja | | Na zamówienie | |

PAKIET POZYCJONUJĄCY

| | | | | |
|---------|--|---|---------|--|
| DCA0220 | <input type="checkbox"/> Pakiet przeciwodleżynowy Libra zawiera: Poduszkę MatrX Libra (DCA2720) Oparcie MatrX MX2 (DCA2300 do DCA2315) Pas pozycjonujący Bodypoint Evoflex (DCA7810 do DCA7830) Proszę wybrać rozmiar dla pleców i pasa i zaznaczyć poniżej w tym formularzu zamówienia! | SW 360 mm możliwe tylko z SD 400/420 mm (NC : 1300, 1305, 1310, 1315, 1350, 1355, 1400, 1405, 1415, 1425, 7230) | 5600,00 | Zaoszczędź 15% wybierając ten PAKIET, czyli 1300 zł |
| DCA0230 | <input type="checkbox"/> Pakiet przeciwodleżynowy Libra/Elite E2 zawiera: Poduszkę MatrX Libra (DCA2720) Oparcia MatrX Elite/Elite Deep E2 (DCA2320-DCA2350) Pas pozycjonujący Bodypoint Evoflex (DCA7810 do DCA7830) Proszę wybrać rozmiar dla pleców i pasa i zaznaczyć poniżej w tym formularzu zamówienia! | SW 360 mm możliwe tylko z SD 400/420 mm (NC : 1300, 1305, 1310, 1315, 1400, 1405, 1415, 1425, 7230) | 4200,00 | Zaoszczędź 10% wybierając ten PAKIET, czyli 500 zł |

SIEDZISKO

Przednia część ramy

| | | | | |
|---------|---|---|--------|--------------|
| DCA1100 | <input type="checkbox"/> Rama standardowa, odchylana | NC : 1900, 1902, 3040, 3140 | ◆ | Wysuwany |
| DCA1110 | <input type="checkbox"/> Rama stała active 70° | NC : 1700 do 1730, 1805 | ○ | |
| DCA1120 | <input type="checkbox"/> Rama stała dynamic 80° Minimalny kąt siedziska (fstf do rstf) 40 mm, z przednimi kołami 5" | NC : 1700 do 1730, 1805, 1962, 5550, 5600, 5650 | 550,00 | |
| DCA1130 | <input type="checkbox"/> Rama stała, przywiedziona 70° (Dodatkowy czas dostawy + 10 dni) | NC : 1300, 1305, 1700 do 1730, 1805 | 600,00 | |

| | | | | | | | | |
|---|--------------------------|--|---------|---|--------|---|--|---|
| DCA1140 | <input type="checkbox"/> | Rama stała, przywiedziona 80° Minimalny kąt siedziska (fstf do rstf) 30 mm - (Dodatkowy czas dostawy + 10 dn) | | NC : 1300, 1305, 1700 do 1730, 1805, 1962, 5550, 5600, 5650 | 600,00 |  Staly | | |
| SZEROKOŚĆ SIEDZISKA(SW) (Szerokość 280 do 420 mm: pojedynczy krzyżak/szerokość od 440 do 500 mm:podwójny krzyżak) | | | | | | | | |
| DCA1300 | <input type="checkbox"/> | 280 mm | DCA1305 | <input type="checkbox"/> | 300 mm | | NC : 2210,oparcia Matrx, poduszki Matrx i Classic Visco, 2490, 2860 dla L.280 mm, 3020, 3030, 3120, 3130, 3260, 6000, 6010, 8450 | ○ |
| DCA1310 | <input type="checkbox"/> | 320 mm | DCA1315 | <input type="checkbox"/> | 340 mm | | NC : oparcia Matrx, poduszki Matrx i Classic Visco 2490, 3020, 3030, 3120, 3130, 3260, 6000, 6010, 8450 | ○ |
| DCA1320 | <input type="checkbox"/> | 360 mm | | | | | NC : 2364, 2366, 2368, 2370, 2372, 2490, 2710, 2742, 2744, 2746, 2748, 3020, 3030, 3120, 3130 | ○ |
| DCA1325 | <input type="checkbox"/> | 380 mm | | | | | NC : 2366, 2368, 2370, 2372, 2490 2742, 2744, 3020, 3030, 3120, 3130 | ○ |
| DCA1330 | <input type="checkbox"/> | 400 mm | | | | | NC : 2360, 2366, 2368, 2370, 2372, 2744 | ○ |
| DCA1335 | <input type="checkbox"/> | 420 mm | | | | | NC : 2360, 2362, 2368, 2370, 2372, 2746 | ○ |
| DCA1340 | <input type="checkbox"/> | 440 mm | | | | | NC : 2360, 2362, 2364, 2370, 2372, 2740, 2742 | ○ |
| DCA1345 | <input type="checkbox"/> | 460 mm | | | | | NC : 2360, 2362, 2364, 2372, 2740, 2742, 2744 | ○ |
| DCA1350 | <input type="checkbox"/> | 480 mm | | | | NC : 2300, 2305, 2310, 2315, 2345, 2360, 2362, 2364, 2366, 2740, 2742, 2744 | ○ | |
| DCA1355 | <input type="checkbox"/> | 500 mm | | | | NC : 2210, 2300, 2305, 2310, 2315, 2345, 2360, 2362, 2364, 2366, 2368, 2740, 2742, 2744, 2746 | ○ | |
| GŁĘBOKOŚĆ SIEDZISKA (SD) (Podwozie dostosowane do głębokości siedziska od głębokości.380 mm (pojedynczy krzyżak) i od 400 mm ((podwójny krzyżak) | | | | | | | | |
| DCA1400 | <input type="checkbox"/> | 320 mm | DCA1405 | <input type="checkbox"/> | 340 mm | NC : 2155, 2160, poduszki Matrx i Classic Visco 2860, 2910, 5650 | ○ | |
| DCA1415 | <input type="checkbox"/> | 360 mm | | | | NC : 2710, 2720, 2742, 2744, 2746, 2748, 2860, 5650 | ○ | |
| DCA1425 | <input type="checkbox"/> | 380 mm | | | | NC : 2720, 2744, 5650 | ○ | |
| DCA1435 | <input type="checkbox"/> | 400 mm | | | | NC : 2744 | ◆ | |
| DCA1445 | <input type="checkbox"/> | 420 mm | | | | | ○ | |
| DCA1460 | <input type="checkbox"/> | 440 mm | | | | NC : 2740, 2742 | ○ | |
| DCA1470 | <input type="checkbox"/> | 460 mm | | | | NC : 2740, 2742, 2744 | ○ | |
| DCA1480 | <input type="checkbox"/> | 480 mm | | | | NC : 2740, 2742, 2744, 2746, 2748 | ○ | |
| DCA1490 | <input type="checkbox"/> | 500 mm | | | | NC : 2710, 2740, 2742, 2744, 2746, 2748 | ○ | |
| WYSOKOŚĆ OPARCIA (BH) (Wysokość od 300 do 330 mm ; NC: z regulacją kąta i składanym oparciem) | | | | | | | | |
| DCA1615 | <input type="checkbox"/> | 300 mm | DCA1620 | <input type="checkbox"/> | 315 mm | NC : 2240, 2595, 7600 | ○ | |
| DCA1625 | <input type="checkbox"/> | 330 mm | DCA1630 | <input type="checkbox"/> | 345 mm | NC : 2240, 2595, 7600 | ○ | |
| DCA1635 | <input type="checkbox"/> | 360 mm | | | | NC : 2240, 2595, 7600 | ○ | |
| DCA1640 | <input type="checkbox"/> | 375 mm | | | | NC : 2240, 2595, 7600 | ◆ | |
| DCA1645 | <input type="checkbox"/> | 390 mm | | | | NC : 2240, 2595, 7600 | ○ | |
| DCA1650 | <input type="checkbox"/> | 405 mm | DCA1655 | <input type="checkbox"/> | 420 mm | NC : 2240 | ○ | |
| DCA1660 | <input type="checkbox"/> | 435 mm | DCA1665 | <input type="checkbox"/> | 450 mm | NC : 2240 | ○ | |
| DCA1670 | <input type="checkbox"/> | 465 mm | DCA1675 | <input type="checkbox"/> | 480 mm | NC : 2240 | ○ | |
| DCA1680 | <input type="checkbox"/> | 495 mm | DCA1685 | <input type="checkbox"/> | 510 mm | NC : 2240 | ○ | |

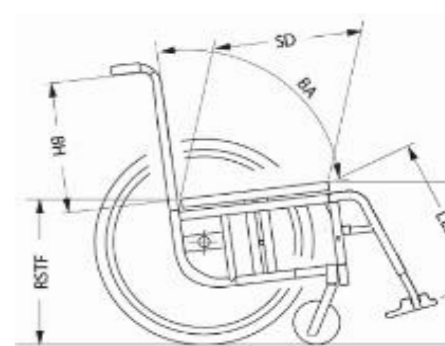
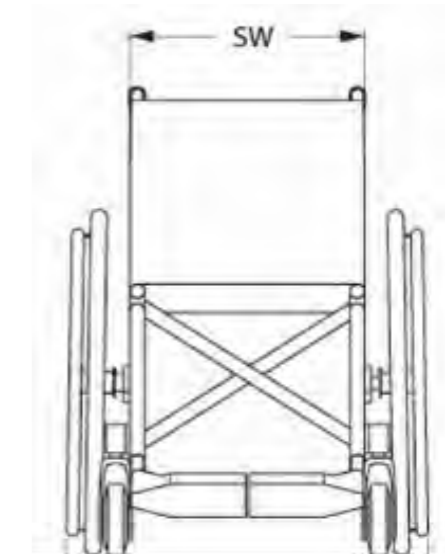

| WYSOKOŚĆ SIEDZISKA Z PRZODU (FSTF) - patrz tabela 3 na końcu arkusza pomiarowego | | | | | | |
|---|--------------------------|--------|----------------------------------|---|-----------------------------|---|
| DCA1700 | <input type="checkbox"/> | 370 mm | | NC : 1810 do 1870, 1932 do 1962, 3030, 3130, 6410, 6420, 7600 | ○ | |
| DCA1705 | <input type="checkbox"/> | 380 mm | | NC : 1815 do 1870, 1934 do 1962, 3030, 3130, 6410, 6420, 7600 | ○ | |
| DCA1710 | <input type="checkbox"/> | 390 mm | | NC : 1820 do 1870, 1936 do 1962, 3030, 3130, 6410, 6420, 7600 | ○ | |
| DCA1715 | <input type="checkbox"/> | 400 mm | | NC : 1825 do 1870, 1938 do 1962, 3030, 3130, 6410, 6420, 7600 | ○ | |
| DCA1720 | <input type="checkbox"/> | 410 mm | | NC : 1830 do 1870, 1940 do 1962, 3030, 3130 | ○ | |
| DCA1725 | <input type="checkbox"/> | 420 mm | | NC : 1835 do 1870, 1942 do 1962 | ○ | |
| DCA1730 | <input type="checkbox"/> | 430 mm | | NC : 1840 do 1870, 1944 do 1962 | ○ | |
| DCA1735 | <input type="checkbox"/> | 440 mm | | NC : 1845 do 1870, 1946 do 1962 | ○ | |
| DCA1740 | <input type="checkbox"/> | 450 mm | | NC : 1850 do 1870, 1948 do 1962 | ○ | |
| DCA1745 | <input type="checkbox"/> | 460 mm | | NC : 1855 do 1870, 1950 do 1962 | ○ | |
| DCA1750 | <input type="checkbox"/> | 470 mm | | NC : 1860 do 1870, 1952 do 1962 | ○ | |
| DCA1755 | <input type="checkbox"/> | 480 mm | | NC : 1805, 1865, 1870, 1954 do 1962 | ○ | |
| DCA1760 | <input type="checkbox"/> | 490 mm | | NC : 1805, 1810, 1956 do 1962 | ○ | |
| DCA1765 | <input type="checkbox"/> | 500 mm | | NC : 1805, 1810, 1815, 1958 do 1962 | ◆ | |
| DCA1770 | <input type="checkbox"/> | 510 mm | | NC : 1805 do 1820, 1960, 1962 | ○ | |
| DCA1775 | <input type="checkbox"/> | 520 mm | | NC : 1805 do 1825, 1962 | ○ | |
| DCA1780 | <input type="checkbox"/> | 530 mm | | NC : 1805 do 1830 | ○ | |
| WYSOKOŚĆ SIEDZISKA Z TYŁU (RSTF) | | | | | | |
| Ze stałymi oparciami o nachyleniu 70°, FSTF - 100 mm < RSTF < FSTF - 0 mm | | | | | | |
| Ze stałymi rurkami(pałkami) o nachyleniu 80°, FSTF - 100 mm < RSTF < FSTF - 30 mm | | | | | | |
| Z wysuwanymi oparciami o nachyleniu 70° i 80°, FSTF - 100 mm < RSTF < FSTF - 0 mm | | | | | | |
| DCA1805 | <input type="checkbox"/> | 370 mm | | Tylko z kołami 22" i odchylaną ramą | ○ | |
| DCA1810 | <input type="checkbox"/> | 380 mm | | NC : 6410, 6420, 6430 | ○ | |
| DCA1815 | <input type="checkbox"/> | 390 mm | DCA1820 <input type="checkbox"/> | 400 mm | NC : 6420, 6430 | ○ |
| DCA1825 | <input type="checkbox"/> | 410 mm | | NC : 6420, 6430 | ○ | |
| DCA1830 | <input type="checkbox"/> | 420 mm | DCA1835 <input type="checkbox"/> | 430 mm | | ○ |
| DCA1840 | <input type="checkbox"/> | 440 mm | DCA1845 <input type="checkbox"/> | 450 mm | | ○ |
| DCA1850 | <input type="checkbox"/> | 460 mm | | | | ◆ |
| DCA1855 | <input type="checkbox"/> | 470 mm | | | | ○ |
| DCA1860 | <input type="checkbox"/> | 480 mm | DCA1865 <input type="checkbox"/> | 490 mm | NC : 6400 | ○ |
| DCA1870 | <input type="checkbox"/> | 500 mm | | | NC : 6400, 6410 | ○ |
| DŁUGOŚĆ PODNÓŻKA/PODUDZIA (LLL) (W zależności od konfiguracji, podnóżki mogą być montowane wysoko) | | | | | | |
| - patrz tabela 1. | | | | | | |
| z wysuwanymi i stałymi wspornikami pod kątem 70°, LLL maks. = FSTF - 20 mm | | | | | | |
| Z wysuwanymi i stałymi wspornikami pod kątem 80°, LLL maks. = FSTF - 30 mm | | | | | | |
| Z podnóżkiem w pozycji 75°, LLL maks. = FSTF - 40 mm i LLL min. = 380 mm | | | | | | |
| Z podnóżkiem w pozycji 60°, LLL maks. = FSTF i LLL min.= 380 mm | | | | | | |
| DCA1900 | <input type="checkbox"/> | 200 mm | | NC : 3030, 3130 | ○ | |
| DCA1902 | <input type="checkbox"/> | 210 mm | | NC : 3030, 3130 | ○ | |
| DCA1904 | <input type="checkbox"/> | 220 mm | DCA1906 <input type="checkbox"/> | 230 mm | NC : 3030, 3130 | ○ |
| DCA1908 | <input type="checkbox"/> | 240 mm | DCA1910 <input type="checkbox"/> | 250 mm | NC : 3030, 3130 | ○ |
| DCA1912 | <input type="checkbox"/> | 260 mm | DCA1914 <input type="checkbox"/> | 270 mm | NC : 3030, 3130 | ○ |
| DCA1916 | <input type="checkbox"/> | 280 mm | DCA1918 <input type="checkbox"/> | 290 mm | NC : 3030, 3130 | ○ |
| DCA1920 | <input type="checkbox"/> | 300 mm | DCA1922 <input type="checkbox"/> | 310 mm | NC : 3030, 3130 | ○ |
| DCA1924 | <input type="checkbox"/> | 320 mm | DCA1926 <input type="checkbox"/> | 330 mm | NC : 3030, 3130 | ○ |
| DCA1928 | <input type="checkbox"/> | 340 mm | DCA1930 <input type="checkbox"/> | 350 mm | NC : 3030, 3130 | ○ |
| DCA1932 | <input type="checkbox"/> | 360 mm | DCA1934 <input type="checkbox"/> | 370 mm | NC : 3030, 3130 | ○ |
| DCA1936 | <input type="checkbox"/> | 380 mm | DCA1938 <input type="checkbox"/> | 390 mm | | ○ |
| DCA1940 | <input type="checkbox"/> | 400 mm | DCA1942 <input type="checkbox"/> | 410 mm | | ○ |
| DCA1944 | <input type="checkbox"/> | 420 mm | | | | ○ |
| DCA1946 | <input type="checkbox"/> | 430 mm | | | | ◆ |
| DCA1948 | <input type="checkbox"/> | 440 mm | DCA1950 <input type="checkbox"/> | 450 mm | | ○ |
| DCA1952 | <input type="checkbox"/> | 460 mm | DCA1954 <input type="checkbox"/> | 470 mm | | ○ |
| DCA1956 | <input type="checkbox"/> | 480 mm | DCA1958 <input type="checkbox"/> | 490 mm | | ○ |
| DCA1960 | <input type="checkbox"/> | 500 mm | | | | ○ |
| DCA1962 | <input type="checkbox"/> | 510 mm | | | NC : 3000, 3100, 3010, 3110 | ○ |

WAŻNE:
W zależności od wybranej wysokości siedziska i średnicy przednich kół: montaż z podwoziem typu hemi lub podwoziem standardowym oraz z/ bez wysokiego montażu - patrz tabela 3 na końcu arkusza pomiarowego

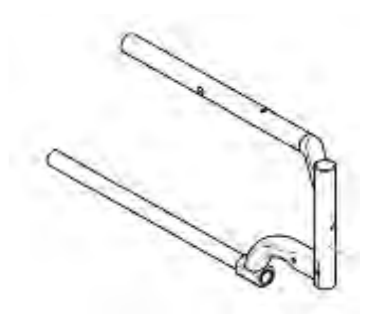

Rama typu hemi

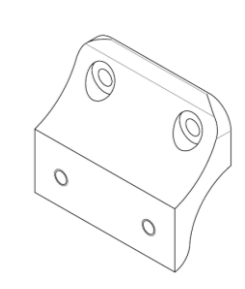

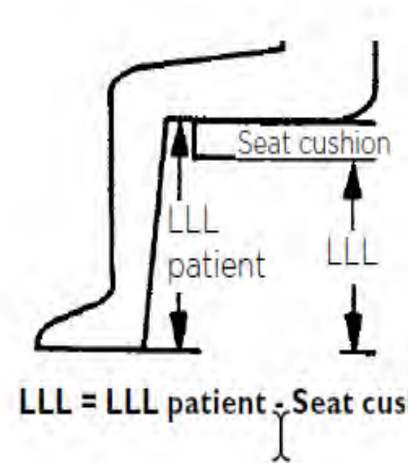

Wysoki montaż

Średnica kół tylnych RSTF 22":
370 - 470mm 24"
390 - 490mm 25"
420 - 500mm 26"



LLL = LLL użytkownika - Poduszka

| RODZAJ OPARCIA | | | | |
|--|--------------------------|---|---|---------------|
| PAŁĄK | | | | |
| DCA2120 | <input type="checkbox"/> | Oparcie stałe typu lumbar (rurki wygięte 7°) | NC : Oparcia Matr | 250,00 |
| Kąt oparcia regulowany śrubami względem siedziska (BA) (ylko przy wyborze 0110 lub 0120/ tylko ze składanym oparciem; 2 zakresy regulacji: 82° do 90° lub 94° do 98°) (Kąt mierzony względem siedziska) | | | | |
| DCA2155 | <input type="checkbox"/> | 82° | DCA2160 <input type="checkbox"/> 86° | ○ |
| DCA2165 | <input type="checkbox"/> | 90° | | ◆ |
| DCA2170 | <input type="checkbox"/> | 94° | DCA2175 <input type="checkbox"/> 98° | ○ |
| DCA2180 | <input type="checkbox"/> | 102° | NC : wysuwane oparcie | ○ |
| Tapicerka oparcia | | | | |
| DCA2200 | <input type="checkbox"/> | Standardowa, lekka tapicerka | NC : 2300 do 2357, 2400, 2430, 2595 | ◆ |
| DCA2210 | <input type="checkbox"/> | Lekka tapicerka (ręcznie szyta, przewiewna; z oddychającego materiału) | NC : 2300 do 2357, 2430, 2595 | 800,00 |
| DCA2220 | <input type="checkbox"/> | Tapicerka standardowa z regulacją pasami w kolorze premium black | NC : 2300 do 2357 | 0 |
| DCA2230 | <input type="checkbox"/> | Tapicerka oparcia Aero, regulacja pasami | NC : 2300 do 2357 | 1200,00 |
| DCA2240 | <input type="checkbox"/> | Bez tapicerki oparcia - obowiązkowe w przypadku zamawiania oparcz pozycjonujących, takich jak Matr | NC : 2430, 2595 | ○ |
| UNIQUE - KOLOR PRZESZYCIA TAPICERKI - Tylko tapicerka Aero | | | | |
| UCA2241 | <input type="checkbox"/> | NEON YELLOW | | 450,00 |
| UCA2242 | <input type="checkbox"/> | NEON PINK | | 450,00 |
| UCA2243 | <input type="checkbox"/> | BLUE |  | 450,00 |
| UCA2244 | <input type="checkbox"/> | WHITE | | 450,00 |
| UCA2245 | <input type="checkbox"/> | RED | | 450,00 |
| UCA0002 | <input type="checkbox"/> | „Twój spersonalizowany kolor”: Prosimy o kontakt z naszym działem obsługi klienta | | Na zamówienie |
| UNIQUE - TAPICERKA - HAFT - Tylko tapicerka Aero | | | | |
| UCA2246 | <input type="checkbox"/> | SMILEY | | 950,00 |
| UCA2248 | <input type="checkbox"/> | TRAVELER | | 950,00 |
| UCA2249 | <input type="checkbox"/> | SAKURA BEAUTY |  | 950,00 |
| UCA2250 | <input type="checkbox"/> | FANNY CACTUS | | 950,00 |
| UCA2251 | <input type="checkbox"/> | KUSCHALL LOGO: Prosimy o kontakt z naszym działem obsługi klienta | | Na zamówienie |
| UCA0003 | <input type="checkbox"/> | „Twój spersonalizowany design”: Prosimy o kontakt z naszym działem obsługi klienta. Prosimy o przesłanie żądanego projektu w formacie ai. / pdf .lub. png . | | Na zamówienie |
| UNIQUE - TAPICERKA - FLOKOWANA - Tylko tapicerka Aero | | | | |
| UCA2253 | <input type="checkbox"/> | SMILEY | | 550,00 |
| UCA2255 | <input type="checkbox"/> | TRAVELER | | 550,00 |
| UCA2256 | <input type="checkbox"/> | SAKURA BEAUTY |  | 550,00 |
| UCA2257 | <input type="checkbox"/> | FANNY CACTUS | | 550,00 |
| UCA2259 | <input type="checkbox"/> | PAINT STAIN | | 550,00 |
| UCA0004 | <input type="checkbox"/> | „Twój spersonalizowany design”: Prosimy o kontakt z naszym działem obsługi klienta. Prosimy o przesłanie żądanego projektu w formacie ai. / pdf .lub. png . | | Na zamówienie |
| Oparcia Matr - pokazana wysokość odpowiada wysokości oparcia. Należy znaleźć wsporniki oparcia i wszystkie akcesoria w arkuszu pomiarowym Matr! | | | | |
| DCA2300 | <input type="checkbox"/> | Matrx MX2 , wysokość 150 mm z szybkozłączem | NC : SW > 460 mm i SW < 360 mm, 2370, 2372, 2490 | 4300,00 |
| DCA2305 | <input type="checkbox"/> | Matrx MX2 , wysokość 230 mm z szybkozłączem | NC : SW > 460 mm and SW < 360 mm, 2370, 2372, 2490 | 4300,00 |
| DCA2310 | <input type="checkbox"/> | Matrx MX2 , wysokość 305 mm w z szybkozłączem | NC : SW > 460 mm i SW < 360 mm, 2370, 2372, 2490 | 4300,00 |
| DCA2315 | <input type="checkbox"/> | Matrx MX2 , wysokość 405 mm z szybkozłączem | NC : SW > 460 mm i SW < 360 mm, 2370, 2372, 2490 | 4300,00 |
| DCA2316 | <input type="checkbox"/> | Elite Deep E2 , wysokość 160 mm do ustawienia osprzętem montażowym mini | NC : SW < 360 mm, 2490 | 3300,00 |
| DCA2317 | <input type="checkbox"/> | Elite Deep E2 , wysokość 210 mm do ustawienia osprzętem montażowym mini | NC : SW < 360 mm, 2490 | 3300,00 |
| DCA2318 | <input type="checkbox"/> | Elite Deep E2 , wysokość 260 mm do ustawienia osprzętem montażowym mini | NC : SW < 360 mm, 2490 | 3300,00 |
| DCA2320 | <input type="checkbox"/> | Elite Deep E2 , wysokość 310 mm do ustawienia osprzętem montażowym mini | NC : SW < 360 mm, 2490 | 3300,00 |







2120



MX2: tylko 140 g więcej niż oparcie z regulacją pasami!

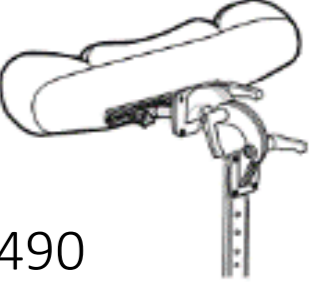
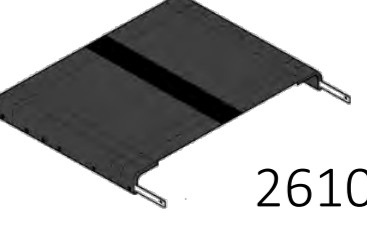

2300, 2305, 2310, 2315

| | | | | | | |
|---|--------------------------|--|--------------------------------------|---------|--|---|
| DCA2322 | <input type="checkbox"/> | Elite Deep E2 , wysokość 360 mm do ustawienia osprzętem montażowym mini | NC : SW < 360 mm, 2490 | 3300,00 |  2316 do 2331 | |
| DCA2325 | <input type="checkbox"/> | Elite Deep E2 , wysokość 410 mm do ustawienia osprzętem montażowym mini | NC : SW < 360 mm, 2490 | 3300,00 | | |
| DCA2330 | <input type="checkbox"/> | Elite Deep E2 , wysokość 460 mm do ustawienia osprzętem montażowym mini | NC : SW < 360 mm, 2490 | 3300,00 | | |
| DCA2331 | <input type="checkbox"/> | Elite Deep E2 , wysokość 510 mm do ustawienia osprzętem montażowym mini | NC : SW < 360 mm, 2490 | 3300,00 | | |
| DCA2332 | <input type="checkbox"/> | Elite E2 , wysokość 160 mm do ustawienia osprzętem montażowym mini | NC : SW < 360 mm, 2490 | 3300,00 | |  2332 do 2357 |
| DCA2334 | <input type="checkbox"/> | Elite E2 , wysokość 210 mm do ustawienia osprzętem montażowym mini | NC : SW < 360 mm, 2490 | 3300,00 | | |
| DCA2335 | <input type="checkbox"/> | Elite E2 , wysokość 260 mm do ustawienia osprzętem montażowym mini | NC : SW < 360 mm, 2490 | 3300,00 | | |
| DCA2340 | <input type="checkbox"/> | Elite E2 , wysokość 310 mm do ustawienia osprzętem montażowym mini | NC : SW < 360 mm, 2490 | 3300,00 | | |
| DCA2345 | <input type="checkbox"/> | Elite E2 , wysokość 360 mm do ustawienia osprzętem montażowym mini | NC : SW > 460 mm i SW < 360 mm, 2490 | 3300,00 | | |
| DCA2350 | <input type="checkbox"/> | Elite E2 , wysokość 410 mm do ustawienia osprzętem montażowym mini | NC : SW < 360 mm, 2490 | 3300,00 | | |
| DCA2355 | <input type="checkbox"/> | Elite E2 , wysokość 460 mm do ustawienia osprzętem montażowym mini | NC : SW < 360 mm, 2490 | 3300,00 | | |
| DCA2357 | <input type="checkbox"/> | Elite E2 , wysokość 510 mm do ustawienia osprzętem montażowym mini | NC : SW < 360 mm, 2490 | 3300,00 | | |
| Szerokość oparcia Matrix - patrz tabela 4 na końcu arkusza pomiarowego | | | | | | |
| DCA2360 | <input type="checkbox"/> | 360 mm - orientacyjna szerokość klatki piersiowej 265 mm | | ○ | | |
| DCA2362 | <input type="checkbox"/> | 380 mm - orientacyjna szerokość klatki piersiowej 290 mm | | ○ | | |
| DCA2364 | <input type="checkbox"/> | 410 mm - orientacyjna szerokość klatki piersiowej 315 mm | | ○ | | |
| DCA2366 | <input type="checkbox"/> | 430 mm - orientacyjna szerokość klatki piersiowej 340 mm | | ○ | | |
| DCA2368 | <input type="checkbox"/> | 460 mm - orientacyjna szerokość klatki piersiowej 370 mm | | ○ | | |
| DCA2370 | <input type="checkbox"/> | 480 mm - orientacyjna szerokość klatki piersiowej 390 mm | | ○ | | |
| DCA2372 | <input type="checkbox"/> | 510 mm - orientacyjna szerokość klatki piersiowej 420 mm | | ○ | | |
| RĄCZKI | | | | | | |
| DCA2400 | <input type="checkbox"/> | Bez rączek | NC : 2490 | ○ |  2430  2450 | |
| DCA2410 | <input type="checkbox"/> | Rączki krótkie, stałe (mini) | NC : 2490, 6580 | ○ | | |
| DCA2420 | <input type="checkbox"/> | Rączki krótkie, stałe (mini) | | ◆ | | |
| DCA2430 | <input type="checkbox"/> | Rączki z regulacją wysokości, przesunięte do tyłu | NC : 2490, 3520, 3620 | 1000,00 | | |
| DCA2440 | <input type="checkbox"/> | Rączki z regulacją wysokości, zintegrowane | NC : 2490, 2595 | 1200,00 | | |
| DCA2450 | <input type="checkbox"/> | Rączki składane | NC : 2490, 2595, 6580 | 1000,00 | | |
| ZAGŁÓWEK | | | | | | |
| DCA2490 | <input type="checkbox"/> | Zagłówek z regulacją boczną i regulowanymi poduszkami bocznymi - dostarczany z regulacją oparcia | NC : 2595, 6580 | 800,00 |  2490 | |
| OPARCIE Z DRAŻKIEM STABILIZUJĄCYM | | | | | | |
| DCA2595 | <input type="checkbox"/> | Stabilizator oparcia; odchylany, zdejmowany | NC : BH ≤ 390 mm | 700,00 | | |
| TAPICERKA SIEDZISKA | | | | | | |
| DCA2610 | <input type="checkbox"/> | Standardowa, z jednym rzepem na środku | | ◆ |  26102630 2610 | |
| DCA2620 | <input type="checkbox"/> | Standardowa, z dwoma dodatkowymi rzepami po bokach | | 200,00 | | |

| UNIQUE - KOLOROWE SZWY/ PRZESZYCIA TAPICERKI SIEDZISKA | | | |
|--|--------------------------|---|--|
| UCA2602 | <input type="checkbox"/> | NEON YELLOW | 550,00 |
| UCA2603 | <input type="checkbox"/> | NEON PINK | 550,00 |
| UCA2604 | <input type="checkbox"/> | BLUE | 550,00 |
| UCA2605 | <input type="checkbox"/> | WHITE | 550,00 |
| UCA2606 | <input type="checkbox"/> | RED | 550,00 |
| UCA0005 | <input type="checkbox"/> | Twój spersonalizowany kolor": Prosimy o kontakt z naszym działem obsługi klienta | Na zamówienie |
| SIEDZISKO | | | |
| PODUSZKA SIEDZISKA | | | |
| DCA2700 | <input type="checkbox"/> | Standardowa poduszka, 60mm, podwójna pianka z powierzchnią Visco | NC : 2810, 2820, 2830, 2840, 2850 500,00 |
| DCA2710 | <input type="checkbox"/> | Poduszka MATRX FLO-TECH LITE | NC : 2810, 2820, 2830, 2840, 2850 950,00 |
| DCA2720 | <input type="checkbox"/> | Poduszka MATRX LIBRA z czarnym, miękkim pokrowcem | Niemożliwe z SW ≤ 340 MM & SD ≤ 380 mm SW 360 MM możliwe tylko SD 400/420 mm 1350,00 |
| DCA2740 | <input type="checkbox"/> | Poduszka CLASSIC VISCO 375 X 400 mm TYLKO DLA UŻYTKOWNIKÓW O WADZE DO 50 KG | NC : 2810, 2820, 2830, 2840, 2850 350,00 |
| DCA2742 | <input type="checkbox"/> | Poduszka CLASSIC VISCO 405 X 400 mm TYLKO DLA UŻYTKOWNIKÓW O WADZE DO 100 KG | NC : 2810, 2820, 2830, 2840, 2850 300,00 |
| DCA2744 | <input type="checkbox"/> | Poduszka CLASSIC VISCO 430 X 430 mm TYLKO DLA UŻYTKOWNIKÓW O WADZE DO 100 KG | NC : 2810, 2820, 2830, 2840, 2850 300,00 |
| DCA2746 | <input type="checkbox"/> | Poduszka CLASSIC VISCO 455 X 400 mm TYLKO DLA UŻYTKOWNIKÓW O WADZE DO 100 KG | NC : 2810, 2820, 2830, 2840, 2850 350,00 |
| DCA2748 | <input type="checkbox"/> | Poduszka CONTOUR VISCO NG | NC : 2810, 2820, 2830, 2840, 2850 350,00 |
| OPCJE SIEDZISKA | | | |
| DCA2800 | <input type="checkbox"/> | Odpinana saszetka (pod siedziskiem), na klipsach | 400,00 |
| Akcesoria do poduszek Matrx Libra | | | |
| DCA2810 | <input type="checkbox"/> | WOREK Z PŁYNEM (PARA) | 400,00 |
| DCA2820 | <input type="checkbox"/> | KLIN STOŻKOWY (PARA) | 200,00 |
| DCA2830 | <input type="checkbox"/> | KLIN ODWODZĄCY KOŃCZYNY DOLNE | 200,00 |
| DCA2840 | <input type="checkbox"/> | KLIN BOCZNY | 200,00 |
| DCA2850 | <input type="checkbox"/> | KLIN PRZEDNI | 250,00 |
| Sztywna podstawa | | | |
| DCA2860 | <input type="checkbox"/> | USZTYWNIENIE SIEDZISKA | (Obowiązkowo: wybierz poduszkę siedziska 250,00 |
| TOREBKI/SASZETKI | | | |
| DCA2910 | <input type="checkbox"/> | DUŻA TOREBKA (DO MONTAŻU POD SIEDZISKIEM) | NC : SD ≤ 340 mm 300,00 |
| PODNOŻKI I PŁYTY PODNOŻKA | | | |
| PODNOŻKI ODCHYLANE | | | |
| PODNOŻEK PRAWY | | | |
| DCA3000 | <input type="checkbox"/> | Podnóżek prawy, kąt otwarty 70° - wymagana płyta podnóżka | NC : 3110 ◆ |
| DCA3010 | <input type="checkbox"/> | Podnóżek prawy, kąt półotwarty 80° - wymagana płyta podnóżka | NC : 3100, 5650 ○ |
| DCA3020 | <input type="checkbox"/> | Podpórka dla osób po amputacji - prawa | NC : 3280 1300,00 |
| DCA3030 | <input type="checkbox"/> | Podnóżek prawy z płytą plastikową, regulacja kąta, szerokości i głębokości | NC : 3280 500,00 |
| DCA3040 | <input type="checkbox"/> | Bez podpórek po prawej stronie, tylko stała rama | ○ |

| PODNOŻEK LEWY | | | |
|---|--------------------------|---|---|
| DCA3100 | <input type="checkbox"/> | Podnóżek lewy, kąt otwarty 70° - wymagana płyta podnóżka | ◆ |
| DCA3110 | <input type="checkbox"/> | Podnóżek lewy, kąt półotwarty 80° - wymagana płyta podnóżka | ○ NC : 5650 |
| DCA3120 | <input type="checkbox"/> | Podpórka dla osób po amputacji - lewa | 1300,00 NC : 3280 |
| DCA3130 | <input type="checkbox"/> | Podnóżek lewy z płytą plastikową, regulacja kąta, szerokości i głębokości | 500,00 NC : 3280 |
| DCA3140 | <input type="checkbox"/> | Bez podpórek po lewej stronie, tylko stała rama | ○ |
| PŁYTA PODNÓŻKA | | | |
| DCA3260 | <input type="checkbox"/> | 2-częściowa. z tworzywa sztucznego, składana- nowa część | ◆ NIEMOŻLIWE ZSW < 340 MM, LLL < 260 mm, RAMA PRZYWIEDZIONA SW < 380 mm |
| DCA3270 | <input type="checkbox"/> | 2-częściowa- karbonowa, z regulacją kąta i głębokości | 1400,00 NC : 3310 |
| DCA3280 | <input type="checkbox"/> | 1-częściowa, karbonowa, odchylana, z regulacją kąta i głębokości | 1500,00 NIEMOŻLIWE Z LLL < 300 mm, NC : 3310 |
| PODPARCIE DLA NÓG I STÓP | | | |
| DCA3300 | <input type="checkbox"/> | Pas pod łydki - montowany na wspornikach widelca | ◆ |
| DCA3305 | <input type="checkbox"/> | Pas pod łydki - montowany na podparciu | 350,00 |
| DCA3310 | <input type="checkbox"/> | Pasy na pięty | 350,00 |
| BOCZKI | | | |
| BOCZKI I BŁOTNIKI | | | |
| DCA3400 | <input type="checkbox"/> | Boczki ECONOMY stałe, proste; zwiększają szerokość siedziska od 0 do +10 mm | ◆ NC : 3500, 3510, 3530, 3540, 3600, 3610, 3630, 3640, 7600, 8450 |
| DCA3405 | <input type="checkbox"/> | Boczki ECONOMY, wyciągane; zmniejszają szerokość siedziska od 0 do +10 mm | ○ NC : 3500, 3510, 3530, 3540, 3550, 3600, 3610, 3630, 3640, 7600, 8450 |
| DCA3410 | <input type="checkbox"/> | Boczki karbonowe, stałe; zwiększają szerokość siedziska od 0 do +10 mm | 750,00 NC : 3500, 3510, 3530, 3540, 3600, 3610, 3630, 3640, 7600, 8450 |
| DCA3425 | <input type="checkbox"/> | Błotniki ECONOMY, stałe; zwiększają szerokość siedziska od 0 do +10 mm | ○ NC : 3500, 3510, 3530, 3540, 3600, 3610, 3630, 3640, 6000, 6010, 6140, 6150, 6580, 7600, 8450 |
| DCA3430 | <input type="checkbox"/> | Błotniki karbonowe, stałe, niemożliwe z FSTF < 410 MM; zwiększają szerokość siedziska od 0 do +10 mm | 1000,00 NC : 3500, 3510, 3530, 3540, 3600, 3610, 3630, 3640, 6000, 6010, 6140, 6150, 6580, 6950, 7600, 8450, NC FSTF < 410 mm |
| DCA3440 | <input type="checkbox"/> | Błotniki karbonowe, wyciągane zmniejszają szerokość siedziska od 0 do +10 mm | 1400,00 NC : 3500, 3510, 3530, 3540, 3600, 3610, 3630, 3640, 6140, 6150, 8450 |
| DCA3450 | <input type="checkbox"/> | Błotniki ECONOMY, wyciągane; zmniejszają szerokość siedziska od 0 do +10 mm | ○ NC : 3500, 3510, 3530, 3540, 3600, 3610, 3630, 3640, 6140, 8450 |
| UNIQUE - NIESTANDARDOWE KOLORY PRZEZROCZYSTE - Tylko dla boczaków ECONOMY | | | |
| UCA3422 | <input type="checkbox"/> | TRANSPARENT | 2200,00 |
| UCA3423 | <input type="checkbox"/> | TRANSPARENT BLUE | 3150,00 |
| UCA3424 | <input type="checkbox"/> | NEON YELLOW | 3150,00 |
| UCA3425 | <input type="checkbox"/> | NEON ORANGE | 3150,00 |
| UCA3426 | <input type="checkbox"/> | NEON RED | 3150,00 |
| UCA0006 | <input type="checkbox"/> | „Twój spersonalizowany kolor”: Prosimy o kontakt z naszym działem obsługi klienta | Na zamówienie |
| UCA0007 | <input type="checkbox"/> | „Twój spersonalizowany design”: Skontaktuj się z naszym działem obsługi klienta - Prosimy o przesłanie żądanego projektu w formacie .ai / .pdf lub .eps | Na zamówienie |



3020 / 3120



3030 / 3130



3400



3440



3450



| PODŁOKIETNIK PRAWY | | | |
|------------------------------|--------------------------|--|--|
| DCA3500 | <input type="checkbox"/> | Podłokietnik z regulacją wysokości (za pomocą narzędzi), zdejmowany, krótki, bez blokady, z błotnikiem karbonowym - prawy <i>Zwiększa szerokość siedziska o 0 do +10 mm</i> | NC : 6150 650,00 |
| DCA3510 | <input type="checkbox"/> | Podłokietnik z regulacją wysokości (za pomocą narzędzi), zdejmowany, długi, bez blokady, błotnikiem karbonowym - prawy <i>Zwiększa szerokość siedziska o 0 do +10 mm</i> | NC : 6150 700,00 |
| DCA3520 | <input type="checkbox"/> | Podłokietnik rurkowy z regulacją wysokości, bez blokady, wyciągany, odchylany, wyścielany - prawy <i>Jeśli wybrano 0120, nie można złożyć oparcia</i> | NC : 6950, 8450 700,00 |
| DCA3530 | <input type="checkbox"/> | Podłokietnik Kuschall, z regulacją wysokości, wyciągany, odchylany, materiał tapicerki - neopren czarny - prawy <i>Zmniejsza szerokość siedziska od 0 do +10 mm</i> | NC : 6130, 6140, 6150 850,00 |
| DCA3540 | <input type="checkbox"/> | Podłokietnik Kuschall typu hemi, z regulacją wysokości, wyciągany, odchylany, materiał tapicerki - neopren czarny - prawy <i>Zmniejsza szerokość siedziska od 0 do +10 mm</i> | NC : 6130, 6140, 6150, 8450 500,00 |
| PODŁOKIETNIK LEWY | | | |
| DCA3600 | <input type="checkbox"/> | Podłokietnik z regulacją wysokości (za pomocą narzędzi), zdejmowany, krótki, bez blokady, z błotnikiem karbonowym - lewy <i>Zwiększa szerokość siedziska o 0 do +10 mm</i> | NC : 6150 650,00 |
| DCA3610 | <input type="checkbox"/> | Podłokietnik z regulacją wysokości (za pomocą narzędzi), zdejmowany, długi, bez blokady, błotnikiem karbonowym - lewy <i>Zwiększa szerokość siedziska o 0 do +10 mm</i> | NC : 6150 700,00 |
| DCA3620 | <input type="checkbox"/> | Podłokietnik rurkowy z regulacją wysokości, bez blokady, wyciągany, odchylany, wyścielany - lewy <i>Jeśli wybrano 0120, nie można złożyć oparcia</i> | NC : 6950, 8450 700,00 |
| DCA3630 | <input type="checkbox"/> | Podłokietnik Kuschall, z regulacją wysokości, wyciągany, odchylany, materiał tapicerki - neopren czarny - lewy <i>Zmniejsza szerokość siedziska od 0 do +10 mm</i> | NC : 6130, 6140, 6150 850,00 |
| DCA3640 | <input type="checkbox"/> | Podłokietnik Kuschall typu hemi, z regulacją wysokości, wyciągany, odchylany, materiał tapicerki - neopren czarny - lewy <i>Zmniejsza szerokość siedziska od 0 do +10 mm</i> | NC : 6130, 6140, 6150, 8450 500,00 |
| KOLORYSTYKA I PERSONALIZACJA | | | |
| KOLOR RAMY | | | |
| DCA4000 | <input type="checkbox"/> | SPACE BLACK (RAL 9005) | ○ |
| DCA4010 | <input type="checkbox"/> | ANTHRACITE GREY (RAL 7016) | ○ |
| DCA4020 | <input type="checkbox"/> | PURE WHITE (RAL 9016) | NC : 4220 ○ |
| DCA4030 | <input type="checkbox"/> | CARMINE RED (RAL 3002) | ○ |
| DCA4040 | <input type="checkbox"/> | AZURE BLUE (RAL 5017) | ○ |
| DCA4060 | <input type="checkbox"/> | FLASHY YELLOW (RAL 1016) | 950,00 |
| DCA4070 | <input type="checkbox"/> | ATOMIC VIOLET- specjalna mieszanka kolorów, brak RAL | Na zamówienie |
| DCA4100 | <input type="checkbox"/> | BLACK GLOSSY (RAL 9005) | 950,00 |
| DCA4130 | <input type="checkbox"/> | SILVER GREY (RAL 9006) | 950,00 |
| DCA4145 | <input type="checkbox"/> | PEARL NIGHT BLUE | 950,00 |
| DCA4150 | <input type="checkbox"/> | RUBY RED (RAL 3003) | 950,00 |
| DCA4170 | <input type="checkbox"/> | DYNAMITE ORANGE - specjalna mieszanka kolorów, brak RAL | 950,00 |
| DCA4180 | <input type="checkbox"/> | FOREST GREEN (RAL 6029) | 950,00 |
| | | | Dodatkowy czas realizacji +10 dni |









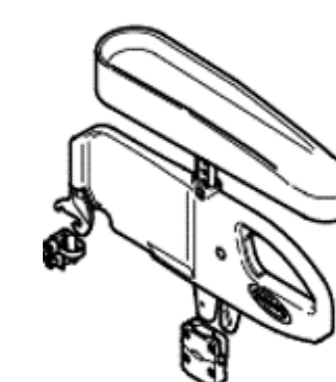

3500
3510
3600
3610



3530
3630



3540
3640

| | | | | | | |
|---|--------------------------|--|-------------------|---------------|--|--|
| UCA4101 | <input type="checkbox"/> | DIAMOND SILVER | | 3300,00 |  | |
| UCA4102 | <input type="checkbox"/> | PASTEL GREEN | | 3300,00 | | |
| UCA4103 | <input type="checkbox"/> | SKY BLUE | | 3300,00 | | |
| UCA4104 | <input type="checkbox"/> | PLUM PURPLE | | 3300,00 | | |
| UCA4105 | <input type="checkbox"/> | SALMON | | 3300,00 | | |
| DCA4050 | <input type="checkbox"/> | Specjalny kolor ramy (tylko na zamówienie): - Czas produkcji: + 10 dni dla koloru już oferowanego w innych wózkach manualnych Invacare. - Czas produkcji: + 15 dni: na każde inne zamówienie (pod warunkiem wykonalności), proszę podać nr RAL: | | 3300,00 | | |
| UNIQUE - WYKOŃCZENIE SZKLIWIĄ CERAMICZNĄ | | | | | | |
| UCA4066 | <input type="checkbox"/> | WYKOŃCZENIE SZKLIWIĄ CERAMICZNĄ (TYLKO DLA KOLORÓW UKA****) | NC : 4300, 4310 | 3000,00 | | |
| STYLE | | | | | | |
| DCA4190 | <input type="checkbox"/> | Bold | NC : 4300, 4310 | 300,00 | |  BOLD |
| DCA4195 | <input type="checkbox"/> | Tag | NC : 4200 do 4250 | ◆ |  TAG | |
| KOLORY W STYLU BOLD | | | | | | |
| DCA4200 | <input type="checkbox"/> | BLACK | | ○ | | |
| DCA4210 | <input type="checkbox"/> | DARK GREY | | ○ | | |
| DCA4220 | <input type="checkbox"/> | LIGHT GREY | | ○ | | |
| DCA4230 | <input type="checkbox"/> | RED | | ○ | | |
| DCA4240 | <input type="checkbox"/> | RED | | ○ | | |
| DCA4250 | <input type="checkbox"/> | GOLD | | ○ | | |
| UCA4252 | <input type="checkbox"/> | NEON YELLOW | | 700,00 |  | |
| UCA4253 | <input type="checkbox"/> | NEON GREEN | | 700,00 | | |
| UCA4254 | <input type="checkbox"/> | NEON ORANGE | | 700,00 | | |
| UCA4255 | <input type="checkbox"/> | NEON PUNK | | 700,00 | | |
| UCA4256 | <input type="checkbox"/> | NEON RED | | 700,00 | | |
| UCA0009 | <input type="checkbox"/> | „Twój spersonalizowany kolor”: Skontaktuj się z obsługą klienta | | Na zamówienie | | |
| KOLORY W STYLU TAG | | | | | | |
| DCA4300 | <input type="checkbox"/> | BLACK | | ○ | | |
| DCA4310 | <input type="checkbox"/> | RED | | ○ | | |
| KOŁA PRZEDNIE | | | | | | |
| DCA5050 | <input type="checkbox"/> | 4" EVERYDAY, czarna opona | | ○ |  5200 / 5250 / 5450 / 5500 | |
| DCA5100 | <input type="checkbox"/> | 4" COMFORT, czarna opona | | ○ | | |
| DCA5150 | <input type="checkbox"/> | 4" COMFORT, czarna opona | | 350,00 | | |
| DCA5200 | <input type="checkbox"/> | 4" FROGLEGS FRONT, czarna opona , czarna piasta | | 550,00 | | |
| DCA5250 | <input type="checkbox"/> | 4" FROGLEGS FRONT, czarna opona, srebrna piasta | | 550,00 | | |
| DCA5300 | <input type="checkbox"/> | 5" EVERYDAY , czarna opona | | ○ | | |
| DCA5350 | <input type="checkbox"/> | 5" COMFORT, czarna opona | | ◆ | | |
| DCA5400 | <input type="checkbox"/> | 5" STAREC BLACK HUB, czarna opona | | 500,00 | |  5350 / 5550 |
| DCA5450 | <input type="checkbox"/> | 5" FROGLEGS FRONT, czarna opona , czarna piasta | | 700,00 | | |
| DCA5500 | <input type="checkbox"/> | 5" FROGLEGS FRONT czarna opona, srebrna piasta | | 700,00 | |  5050 / 530 |
| DCA5550 | <input type="checkbox"/> | 6" COMFORT, czarna opona | | ○ | | |
| DCA5600 | <input type="checkbox"/> | 6" Pneumatyczne koła | | 200,00 | | |
| DCA5650 | <input type="checkbox"/> | 7" COMFORT, czarna opona | | 200,00 | | |
| UNIQUE - KOLORY PIAST FROGLEGS | | | | | | |
| UCA5502 | <input type="checkbox"/> | PINK | | 450,00 |  | |
| UCA5504 | <input type="checkbox"/> | ORANGE | | 450,00 | | |
| UCA5506 | <input type="checkbox"/> | BLUE | | 450,00 | | |
| UCA5507 | <input type="checkbox"/> | VIOLET | | 450,00 | | |
| UCA5508 | <input type="checkbox"/> | RED | | 450,00 | | |
| UCA5509 | <input type="checkbox"/> | GOLD | | 450,00 | | |
| UNIQUE - ŁOŻYSKO CERAMICZNE | | | | | | |
| UCA5510 | <input type="checkbox"/> | ŁOŻYSKO CERAMICZNE | | 450,00 |  | |

WYBÓR KÓŁ TYLNYCH
SYSTEM ONE-ARM-DRIVE

| | | | | |
|---------|--------------------------|---|---|---------|
| DCA6000 | <input type="checkbox"/> | System napędu na jedną rękę - System One -Arm -Drive (z lekkimi oponami, 7 bar, z cięgami aluminiowymi) - po prawej stronie | NC : 6040, 6130, 6140, 6150, 6300, 6400, 6420, 6430, 6500, 6510, 6520, 6550, 6580, 6680, 6840, 6900, 6910, 6950, 8650, 8680 | 3200,00 |
| DCA6010 | <input type="checkbox"/> | System napędu na jedną rękę - System One-Arm -Drive (z lekkimi oponami, 7 bar, z cięgami aluminiowymi) - po lewej stronie | NC : 6040, 6130, 6140, 6150, 6300, 6400, 6420, 6430, 6500, 6510, 6520, 6550, 6580, 6680, 6840, 6900, 6910, 6950, 8650, 8680 | 3200,00 |

MOCOWANIE KÓŁ TYLNYCH

| | | | | |
|---------|--------------------------|-------------------------------|-----------------------|--------|
| DCA6020 | <input type="checkbox"/> | Standardowa pozycja/mocowanie | NC : 6140, 6150 | ◆ |
| DCA6040 | <input type="checkbox"/> | Przedłużenie tylnego koła | NC : 6100, 6580, 6950 | 600,00 |

POZYCJA KÓŁ TYLNYCH

| | | | | |
|---------|--------------------------|--------------------|-----------------|---|
| DCA6100 | <input type="checkbox"/> | 1 pozycja z przodu | NC : 6580, 6840 | ○ |
| DCA6110 | <input type="checkbox"/> | 2 pozycja z przodu | NC : 6950 | ○ |
| DCA6120 | <input type="checkbox"/> | 3 pozycja z przodu | | ◆ |
| DCA6130 | <input type="checkbox"/> | 4 pozycja z przodu | NC : 6580, 6950 | ○ |
| DCA6140 | <input type="checkbox"/> | 5 pozycja z przodu | | ○ |
| DCA6150 | <input type="checkbox"/> | 6 pozycja z przodu | | ○ |

SZYBKOZŁĄCZKI DLA TETRA







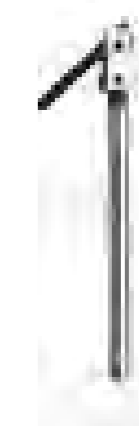

| | | | | |
|---------|--------------------------|------------|-----------------------|--------|
| DCA6300 | <input type="checkbox"/> | TETRA-CLIP | NC : 6550, 6580, 6950 | 650,00 |
|---------|--------------------------|------------|-----------------------|--------|

ROZMIAR KÓŁ TYLNYCH

| | | | | |
|---------|--------------------------|-----|---|---------|
| DCA6400 | <input type="checkbox"/> | 22" | NC : 6500, 6520, 6550, 6560, 6600, 6630, 6660, 6760, 6710, 6720, 6740, 6750, 6760, 6770, 6950 | 1550,00 |
| DCA6410 | <input type="checkbox"/> | 24" | | ◆ |
| DCA6420 | <input type="checkbox"/> | 25" | NC : 6500, 6510, 6580, 6600, 6630, 6660, 6700, 6710, 6720, 6760, 6770, 6900, 6910, 6950 | ○ |
| DCA6430 | <input type="checkbox"/> | 26" | NC : 6500, 6520, 6550, 6600, 6630, 6660, 6720, 6740, 6750, 6760, 6770, 6840, 6950 | 2400,00 |



6300

| RODZAJ KÓ TYLNYCH | | | | |
|--|--------------------------|---|--|---------|
| DCA6500 | <input type="checkbox"/> | 24" ACTIVE WHEELS (czarna felga, czarna piasta i czarne, radialne szprychy, z aluminiowymi ciągami i lekkimi, szarymi oponami) | 24" (NC : Wszystkie ciągi i szprychy) | ◆ |
| DCA6510 | <input type="checkbox"/> | KUSCHALL STAREC HUB (czarna felga, czarna piasta i czarne, skrzyżowane szprychy) | 22", 24", 26" | ○ |
| DCA6520 | <input type="checkbox"/> | HIGH PERFORMANCE (czarna felga, czarna piasta STAREC, i czarne, skrzyżowane szprychy z aluminiowymi ciągami i lekkimi, szarymi oponami) | 24", 25" NC : 6660 | 2350,00 |
| DCA6550 | <input type="checkbox"/> | SPINERGY LXX ((czarna felga, czarna piasta i czarne, radialne szprychy) | 24", 25" NC : 6660, 6910 | 3300,00 |
| UCA6551 | <input type="checkbox"/> | SPINERGY LITE EXTREME LX - 680g na koło  | 24", 25" | 4400,00 |
| UCA6552 | <input type="checkbox"/> | SPINERGY LITE EXTREME X-LACED XLX - 660g na koło  | 24", 25" | 4650,00 |
| UCA6553 | <input type="checkbox"/> | SPINERGY X-LACED SPORT LITE EXTREME XSLX - 757g pna koło  | 24", 25" | 5200,00 |
| UCA6554 | <input type="checkbox"/> | SPINERGY CARBON FIBER CLX - 570g na koło  | 24", 25" | 5950,00 |
| DCA6580 | <input type="checkbox"/> | 22", 24", 26" koła z dodatkowym hamulcem bębnowym | 22", 24", 25" NC : 6950, 8680 | 2400,00 |
| UNIQUE - KOLORY FELG ANODOWANE | | | | |
| UCA6557 | <input type="checkbox"/> | BLUE | | 600,00 |
| UCA6558 | <input type="checkbox"/> | GOLD | | 600,00 |
| UCA6559 | <input type="checkbox"/> | GREEN |  | 600,00 |
| UCA6560 | <input type="checkbox"/> | ORANGE | | 600,00 |
| UCA6561 | <input type="checkbox"/> | RED | | 600,00 |
| UCA6562 | <input type="checkbox"/> | VIOLET | | 600,00 |
| UNIQUE - KOLORY PIAST ANODOWANE | | | | |
| UCA6563 | <input type="checkbox"/> | BLUE | | 600,00 |
| UCA6564 | <input type="checkbox"/> | GOLD | | 600,00 |
| UCA6565 | <input type="checkbox"/> | SILVER GREY (RAL 9006) |  | 600,00 |
| UCA6566 | <input type="checkbox"/> | GREEN | | 600,00 |
| UCA6567 | <input type="checkbox"/> | ORANGE | | 600,00 |
| UCA6568 | <input type="checkbox"/> | RED | | 600,00 |
| UCA6569 | <input type="checkbox"/> | VIOLET | | 600,00 |
| UNIQUE - KOLORY SZPRYCH | | | | |
| UCA6570 | <input type="checkbox"/> | BLUE | | 600,00 |
| UCA6571 | <input type="checkbox"/> | GREEN | | 600,00 |
| UCA6572 | <input type="checkbox"/> | ORANGE | | 600,00 |
| UCA6573 | <input type="checkbox"/> | PINK |  | 600,00 |
| UCA6574 | <input type="checkbox"/> | RED | | 600,00 |
| UCA6575 | <input type="checkbox"/> | VIOLET | | 600,00 |
| UCA6576 | <input type="checkbox"/> | WHITE | | 600,00 |
| UCA6577 | <input type="checkbox"/> | YELLOW | | 600,00 |
| UNIQUE - ŁOŻYSKO CERAMICZNE | | | | |
| UCA6579 | <input type="checkbox"/> | ŁOŻYSKO CERAMICZNE  | | 1400,00 |







Rozmiar opon:
MAXXIS LIGHT GUARD / ALPHA PROTECT :
 24" : 25-540
MBL SPEEDLITE :



6600



6625

| OPONY KÓŁ TYLNYCH | | | | | |
|--|--------------------------|--|---|---------|---|
| DCA6600 | <input type="checkbox"/> | MAXXIS LITE GUARD BLACK TYRE ((Ochrona antyprzebiciowa dętki | 24" | ◆ |  |
| DCA6625 | <input type="checkbox"/> | MAXXIS ALPHA PROTECT BLACK TYRE (Ochrona antyprzebiciowa dętki | 24" | 350,00 | 6630 |
| DCA6630 | <input type="checkbox"/> | MBL SPEEDLITE (Ochrona antyprzebiciowa dętki | 24" | 350,00 |  |
| DCA6660 | <input type="checkbox"/> | 24" , OPONY PEŁNE, CZARNE | 24" NC : 7230 | 350,00 | 6660 |
| CIĄGI | | | | | |
| DCA6700 | <input type="checkbox"/> | ANTYPOŚLIZGOWE, ODL. 3 CM, REGULOWANE 4CM | | 650,00 |  |
| DCA6710 | <input type="checkbox"/> | STALOWE, ODL. 3 CM, REGULOWANE 4CM | | 500,00 | 6700 6710 |
| DCA6720 | <input type="checkbox"/> | TYTANOWE, ODL. 3 CM REGULOWANE 4CM | | 1300,00 |  6720 |
| DCA6740 | <input type="checkbox"/> | CARBOLIFE GEKKO L, ANTYPOŚLIZGOWE, ODL. 3 CM, REGULOWANE 4CM | | 1600,00 |  |
| DCA6750 | <input type="checkbox"/> | CARBOLIFE GEKKO S, ANTYPOŚLIZGOWE ODL. 3 CM, REGULOWANE 4CM | | 1600,00 | 6740 |
| DCA6760 | <input type="checkbox"/> | CARBOLIFE CURVE L Z PROFILEM ERGONOMICZNYM, ODL. 3 CM, REGULOWANE 4CM | | 1300,00 |  |
| DCA6770 | <input type="checkbox"/> | CARBOLIFE QUADRO, Z PROFILEM ERGONOMICZNYM, ODL. 3 CM, REGULOWANE 4CM | | 1600,00 | |
| DCA6780 | <input type="checkbox"/> | LEKKIE ALUMINIOWE, SZARE, ODL. 3 CM, REGULOWANE 4CM | | ◆ | 6790 6760 |
| DCA6790 | <input type="checkbox"/> | LEKKIE ALUMINIOWE, CZARNE ODL. 3 CM REGULOWANE 4CM | | ○ | |
| CAMBER KÓŁ TYLNYCH | | | | | |
| DCA6820 | <input type="checkbox"/> | 0° | | ◆ | |
| DCA6840 | <input type="checkbox"/> | 3° | NC : 7230 | ○ | |
| OSŁONY SZPRYCH | | | | | |
| DCA6900 | <input type="checkbox"/> | 22", 24", 26", Przezroczyste | | 900,00 | |
| DCA6910 | <input type="checkbox"/> | 22", 24", 26" , Czarne | | 900,00 | |
| ZESTAW DODATKOWY ALBER | | | | | |
| DCA6950 | <input type="checkbox"/> | Płyta adaptera E-MOTION M25 zawiera 2 antytipery ALBER | Tylko z kołami 24". NC : 7500, 7510, 7520, 8100, 8110, 8120, 8200, 8210 | 2700,00 | |
| Wskazówka: w celu zapewnienia doskonałej kompatybilności hamulców z kołami ręcznymi, zaleca się wyposażyć je w taką samą powłokę, jak koła z napędem. | | | | | |
| UNIQUE - PERSONALIZACJA | | | | | |
| UCA6960 | <input type="checkbox"/> | UNIQUE - NIESTANDARDOWE KOLORY WIDELCÓW I OSŁONY ŁOŻYSK | | 1350,00 | |
| UCA6961 | <input type="checkbox"/> | UNIQUE - NIESTANDARDOWE KOLORY WIDELCÓW, OSŁON ŁOŻYSK, OPARC I CIĄGÓW (tylko dla ciągów DSA6780) |  | 2200,00 | |
| UCA6962 | <input type="checkbox"/> | UNIQUE - NIESTANDARDOWE KOLORY WIDELCÓW, OSŁON ŁOŻYSK, OPARC I CIĄGÓW (tylko dla ciągów DSA6780) I PODNÓŻKA RURKOWEGO (tylko dla podnóżka DSA3200) | | 3000,00 | |

| UNIQUE - KOLORY PREMIUM ANODOWANE | | | |
|---|--------------------------|---|---------------------------------------|
| UCA6963 | <input type="checkbox"/> | RED | ○ |
| UCA6964 | <input type="checkbox"/> | VIOLET | ○ |
| UCA6965 | <input type="checkbox"/> | COPPER | ○ |
| UCA6966 | <input type="checkbox"/> | GREEN | ○ |
| UCA6967 | <input type="checkbox"/> | ORANGE | ○ |
| UCA6968 | <input type="checkbox"/> | GOLD | ○ |
| UCA6969 | <input type="checkbox"/> | CHAMPAGNE | ○ |
| UCA6970 | <input type="checkbox"/> | PINK | ○ |
| UCA6971 | <input type="checkbox"/> | BLUE | ○ |
| UCA6972 | <input type="checkbox"/> | POLY MIRROR FINISH | ○ |
| HAMULCE - patrz tabela 2 na końcu | | | |
| DCA7200 | <input type="checkbox"/> | Hamulce do ciągnięcia | ◆ |
| DCA7210 | <input type="checkbox"/> | Hamulce standardowe z wygiętą dźwignią | ○ |
| DCA7220 | <input type="checkbox"/> | Hamulce Standardowe z prostą dźwignią | ○ |
| DCA7230 | <input type="checkbox"/> | Hamulce PERFORMANCE | NC : 7300, 7810, 7820, 7830 350,00 |
| DCA7250 | <input type="checkbox"/> | Hamulce LIGHT ACTIVE | NC : 7300 700,00 |
| PRZEDŁUŻENIE DŹWIGNI HAMULCA | | | |
| DCA7300 | <input type="checkbox"/> | Przedłużenie dźwigni hamulca | 350,00 |
| OPCJE BEZPIECZEŃSTWA | | | |
| <i>Maksymalnie 2 elementy na stronę z listy: antytipery, wsporniki przechyłu, uchwyt na kule, rurkowe podłokietniki lub kółka tranzytowe)</i> | | | |
| ANTYTIPERY | | | |
| DCA7500 | <input type="checkbox"/> | Antytiper prawy | 600,00 |
| DCA7510 | <input type="checkbox"/> | Antytiper lewy | 600,00 |
| DCA7520 | <input type="checkbox"/> | Antytipery po obu stronach | 1200,00 |
| ZESTAW TRANSPORTOWY | | | |
| DCA7600 | <input type="checkbox"/> | Zestaw transportowy ze znakami firmowymi | NC : 7800, BH ≤ 400 mm 250,00 |
| PAS | | | |
| DCA7800 | <input type="checkbox"/> | Standardowy pas siedziska - plastikowa klamra | 200,00 |
| DCA7810 | <input type="checkbox"/> | Pas do pozycjonowania Bodypoint Evoflex; 2-punktowy, mały, płaski, z przyciskiem | 1000,00 |
| DCA7820 | <input type="checkbox"/> | Pas do pozycjonowania Bodypoint Evoflex, 2-punktowy, średni, płaski, z zatrzaskiem rehabilitacyjnym | 1000,00 |
| DCA7830 | <input type="checkbox"/> | Pas do pozycjonowania Bodypoint Evoflex, 2-punktowy, duży, płaski, z zatrzaskiem rehabilitacyjnym | 1000,00 |
| ŚWIATŁA ODBLASKOWE | | | |
| DCA7900 | <input type="checkbox"/> | Zamontowane na kołach (odblaski na kołach) | 100,00 |
| OPCJE DODATKOWE | | | |
| OCHRONA RAMY | | | |
| DCA8000 | <input type="checkbox"/> | Ochroniacze tylnej części ramy | ◆ |
| DCA8010 | <input type="checkbox"/> | Ochroniacze przedniej części ramy | 200,00 |
| WSPORNIK PRZECHYŁU | | | |
| DCA8100 | <input type="checkbox"/> | Wspornik przechyłu - prawy | NC : 8200 300,00 |
| DCA8110 | <input type="checkbox"/> | Wspornik przechyłu - lewy | NC : 8210 300,00 |
| DCA8120 | <input type="checkbox"/> | Wspornik przechyłu - po obu stronach | NC : 8200, 8210 600,00 |
| UCHWYT NA KULE | | | |
| DCA8200 | <input type="checkbox"/> | Uchwyt na kule - prawy | 300,00 |
| DCA8210 | <input type="checkbox"/> | Uchwyt na kule - lewy | 300,00 |
| KOŁA TRANZYTOWE | | | |
| DCA8300 | <input type="checkbox"/> | KOŁA TRANZYTOWE 3" | 1400,00 |



7250

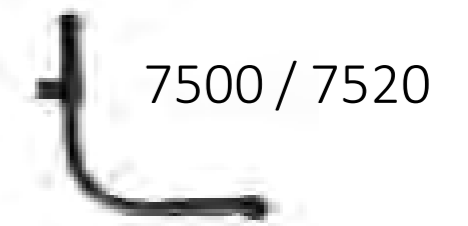

7500 / 7520

Pas Evoflex regulowany od 35 mm do 125 mm do tyłu od przedniej części siedziska. **6 positions in pozycji w odstępach co 15 mm**



7810 / 7820 / 7830



8010

8100

8200



8300



| INNE | | | | |
|---------|--------------------------|---|---------|--|
| DCA8450 | <input type="checkbox"/> | TACKA | 1800,00 |  8550  8650  8850 |
| DCA8500 | <input type="checkbox"/> | POMPKA - NOWOŚĆ | 150,00 | |
| DCA8550 | <input type="checkbox"/> | ZESTAW NARZĘDZI | 100,00 | |
| DCA8650 | <input type="checkbox"/> | TORBA NA KOŁA | 300,00 | |
| DCA8680 | <input type="checkbox"/> | KOŁA TERENOWE 24" Z TORBĄ - KOMPLET/ KOŁA MOUNTAIN BIKE Z SZARYMI, ALUMINIOWYMI CIĄGAMI; W ZESTAWIE OSIE NA SZYBKOZŁĄCZACH | 2900,00 | |
| DCA8800 | <input type="checkbox"/> | PASEK NA ŁYDKI BODYPOINT | 500,00 | |
| DCA8850 | <input type="checkbox"/> | Torba podróżna BODYPOINT na COMPACT | 500,00 | |

Table 1:
HIGH OR STANDARD MOUNTED SITUATION (Foot plate, legrest angle and LLL)

STD FOOTPLATE STANDARD MOUNTED
HIGH FOOTPLATE HIGH MOUNTED
NC CONFIGURATION IS POSSIBLE

| | plastic foot plate standard | | Carbon footplate 2 parts | | | | Carbon footplate 1 piece | |
|---------|-----------------------------|------|--------------------------|------|------------------|------|--------------------------|------|
| | Swing Away Frame | | Fixed Frame | | Swing Away Frame | | Fixed Frame | |
| | 70° | 80° | 70° | 80° | 70° | 80° | 70° | 80° |
| LLL 200 | NC | NC | HIGH | HIGH | NC | NC | HIGH | HIGH |
| LLL 210 | NC | NC | HIGH | HIGH | NC | NC | HIGH | HIGH |
| LLL 220 | NC | NC | HIGH | HIGH | HIGH | HIGH | HIGH | HIGH |
| LLL 230 | NC | NC | HIGH | HIGH | HIGH | HIGH | HIGH | HIGH |
| LLL 240 | NC | HIGH | HIGH | HIGH | HIGH | HIGH | HIGH | HIGH |
| LLL 250 | NC | HIGH | HIGH | HIGH | HIGH | HIGH | HIGH | HIGH |
| LLL 260 | HIGH | HIGH | HIGH | HIGH | HIGH | HIGH | HIGH | HIGH |
| LLL 270 | HIGH | HIGH | HIGH | HIGH | HIGH | STD | HIGH | HIGH |
| LLL 280 | HIGH | HIGH | HIGH | HIGH | HIGH | STD | HIGH | HIGH |
| LLL 290 | HIGH | HIGH | HIGH | HIGH | STD | STD | HIGH | STD |
| LLL 300 | HIGH | HIGH | HIGH | HIGH | STD | STD | HIGH | STD |
| LLL 310 | HIGH | HIGH | HIGH | HIGH | STD | STD | HIGH | STD |
| LLL 320 | HIGH | STD | HIGH | HIGH | STD | STD | STD | STD |
| LLL 330 | HIGH | STD | HIGH | HIGH | STD | STD | STD | STD |
| LLL 340 | HIGH | STD | HIGH | HIGH | STD | STD | STD | STD |
| LLL 350 | STD | STD | HIGH | HIGH | STD | STD | STD | STD |
| LLL 360 | STD | STD | HIGH | HIGH | STD | STD | STD | STD |
| LLL 370 | STD | STD | STD | STD | STD | STD | STD | STD |
| LLL 380 | STD | STD | STD | STD | STD | STD | STD | STD |
| LLL 390 | STD | STD | STD | STD | STD | STD | STD | STD |
| LLL 400 | STD | STD | STD | STD | STD | STD | STD | STD |
| LLL 410 | STD | STD | STD | STD | STD | STD | STD | STD |
| LLL 420 | STD | STD | STD | STD | STD | STD | STD | STD |
| LLL 430 | STD | STD | STD | STD | STD | STD | STD | STD |
| LLL 440 | STD | STD | STD | STD | STD | STD | STD | STD |
| LLL 450 | STD | STD | STD | STD | STD | STD | STD | STD |
| LLL 460 | STD | STD | STD | STD | STD | STD | STD | STD |
| LLL 470 | STD | STD | STD | STD | STD | STD | STD | STD |
| LLL 480 | STD | STD | STD | STD | STD | STD | STD | STD |
| LLL 490 | STD | STD | STD | STD | STD | STD | STD | STD |
| LLL 500 | STD | STD | STD | STD | STD | STD | STD | STD |
| LLL 510 | STD | STD | STD | STD | STD | STD | STD | STD |

Table 2:
Brakes in relationship with rear wheel position, rear wheel size and SD

| | REAR WHEEL POS. | 22" REAR WHEEL | | | | | 24" REAR WHEEL | | | | | 25" REAR WHEEL | | | | | 26" REAR WHEEL | | | | | | | | |
|---------------------|-----------------|----------------|----|----|----|----|----------------|----|----|----|----|----------------|----|----|----|----|----------------|----|----|----|----|----|----|----|----|
| | | 1 | 2 | 3 | 4 | 5 | 6 | 1 | 2 | 3 | 4 | 5 | 6 | 1 | 2 | 3 | 4 | 5 | 6 | 1 | 2 | 3 | 4 | 5 | 6 |
| push brakes | SD 320-380 | NC | NC | NC | NC | NC | NC | NC | NC | NC | NC | NC | NC | NC | NC | NC | NC | NC | NC | NC | NC | NC | NC | NC | NC |
| | SD 400 | NC | NC | NC | NC | NC | NC | NC | NC | NC | NC | NC | NC | NC | NC | NC | NC | NC | NC | NC | NC | NC | NC | NC | NC |
| | SD 420 | NC | NC | NC | NC | NC | NC | NC | NC | NC | NC | NC | NC | NC | NC | NC | NC | NC | NC | NC | NC | NC | NC | NC | NC |
| | SD 440 | NC | NC | NC | NC | NC | NC | NC | NC | NC | NC | NC | NC | NC | NC | NC | NC | NC | NC | NC | NC | NC | NC | NC | NC |
| | SD 460 | NC | NC | NC | NC | NC | NC | NC | NC | NC | NC | NC | NC | NC | NC | NC | NC | NC | NC | NC | NC | NC | NC | NC | NC |
| pull brakes | SD 320-380 | NC | NC | NC | NC | NC | NC | NC | NC | NC | NC | NC | NC | NC | NC | NC | NC | NC | NC | NC | NC | NC | NC | NC | NC |
| | SD 400 | NC | NC | NC | NC | NC | NC | NC | NC | NC | NC | NC | NC | NC | NC | NC | NC | NC | NC | NC | NC | NC | NC | NC | NC |
| | SD 420 | NC | NC | NC | NC | NC | NC | NC | NC | NC | NC | NC | NC | NC | NC | NC | NC | NC | NC | NC | NC | NC | NC | NC | NC |
| | SD 440 | NC | NC | NC | NC | NC | NC | NC | NC | NC | NC | NC | NC | NC | NC | NC | NC | NC | NC | NC | NC | NC | NC | NC | NC |
| | SD 460 | NC | NC | NC | NC | NC | NC | NC | NC | NC | NC | NC | NC | NC | NC | NC | NC | NC | NC | NC | NC | NC | NC | NC | NC |
| performance brakes | SD 320-380 | NC | NC | NC | NC | NC | NC | NC | NC | NC | NC | NC | NC | NC | NC | NC | NC | NC | NC | NC | NC | NC | NC | NC | NC |
| | SD 400 | NC | NC | NC | NC | NC | NC | NC | NC | NC | NC | NC | NC | NC | NC | NC | NC | NC | NC | NC | NC | NC | NC | NC | NC |
| | SD 420 | NC | NC | NC | NC | NC | NC | NC | NC | NC | NC | NC | NC | NC | NC | NC | NC | NC | NC | NC | NC | NC | NC | NC | NC |
| | SD 440 | NC | NC | NC | NC | NC | NC | NC | NC | NC | NC | NC | NC | NC | NC | NC | NC | NC | NC | NC | NC | NC | NC | NC | NC |
| | SD 460 | NC | NC | NC | NC | NC | NC | NC | NC | NC | NC | NC | NC | NC | NC | NC | NC | NC | NC | NC | NC | NC | NC | NC | NC |
| active brakes | SD 320-380 | NC | NC | NC | NC | NC | NC | NC | NC | NC | NC | NC | NC | NC | NC | NC | NC | NC | NC | NC | NC | NC | NC | NC | NC |
| | SD 400 | NC | NC | NC | NC | NC | NC | NC | NC | NC | NC | NC | NC | NC | NC | NC | NC | NC | NC | NC | NC | NC | NC | NC | NC |
| | SD 420 | NC | NC | NC | NC | NC | NC | NC | NC | NC | NC | NC | NC | NC | NC | NC | NC | NC | NC | NC | NC | NC | NC | NC | NC |
| | SD 440 | NC | NC | NC | NC | NC | NC | NC | NC | NC | NC | NC | NC | NC | NC | NC | NC | NC | NC | NC | NC | NC | NC | NC | NC |
| | SD 460 | NC | NC | NC | NC | NC | NC | NC | NC | NC | NC | NC | NC | NC | NC | NC | NC | NC | NC | NC | NC | NC | NC | NC | NC |
| light active brakes | SD 320-380 | NC | NC | NC | NC | NC | NC | NC | NC | NC | NC | NC | NC | NC | NC | NC | NC | NC | NC | NC | NC | NC | NC | NC | NC |
| | SD 400 | NC | NC | NC | NC | NC | NC | NC | NC | NC | NC | NC | NC | NC | NC | NC | NC | NC | NC | NC | NC | NC | NC | NC | NC |
| | SD 420 | NC | NC | NC | NC | NC | NC | NC | NC | NC | NC | NC | NC | NC | NC | NC | NC | NC | NC | NC | NC | NC | NC | NC | NC |
| | SD 440 | NC | NC | NC | NC | NC | NC | NC | NC | NC | NC | NC | NC | NC | NC | NC | NC | NC | NC | NC | NC | NC | NC | NC | NC |
| | SD 460 | NC | NC | NC | NC | NC | NC | NC | NC | NC | NC | NC | NC | NC | NC | NC | NC | NC | NC | NC | NC | NC | NC | NC | NC |

NC
NC with Swing away frames

Table 3:
SWING AWAY HEMI FRAME CONDITION

| Front wheel | 4" | 5" | 6" | 7" |
|-------------|-------|-------|-------|------|
| FSTF 370 | Hemi* | NC | NC | NC |
| FSTF 380 | Hemi | Hemi* | NC | NC |
| FSTF 390 | Hemi | Hemi* | NC | NC |
| FSTF 400 | Hemi | Hemi* | Hemi* | NC |
| FSTF 410 | Std* | Hemi | Hemi* | NC |
| FSTF 420 | Std* | Hemi | Hemi* | NC |
| FSTF 430 | Std* | Hemi | Hemi | NC |
| FSTF 440 | Std | Std* | Hemi | NC |
| FSTF 450 | Std | Std* | Hemi | NC |
| FSTF 460 | Std | Std* | Std* | Hemi |
| FSTF 470 | Std | Std | Std* | Hemi |
| FSTF 480 | Std | Std | Std* | Hemi |
| FSTF 490 | Std | Std | Std | Std* |
| FSTF 500 | Std | Std | Std | Std* |
| FSTF 510 | Std | Std | Std | Std* |
| FSTF 520 | Std | Std | Std | Std |
| FSTF 530 | Std | Std | Std | Std |

NC
FSTF NOT IN THE EPF
Hemi* / Std* WITH HOUSING CONNECTOR PLATE

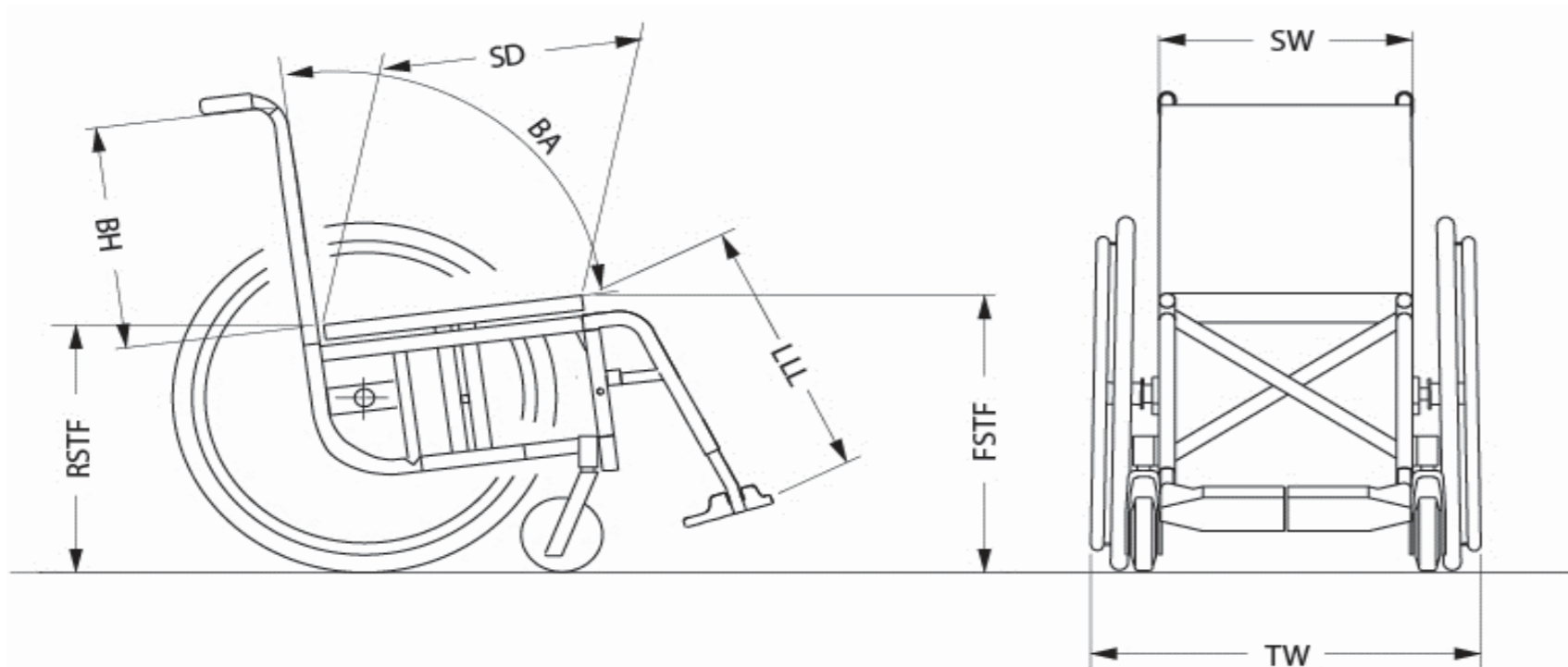

Table 4:
MATRX BACKREST WIDTH AVAILABLE RANGE RANGE

| SEAT WIDTH (SW) | ELITE E2 / ELITE DEEP E2 MATRX BACKREST WIDTH CHOICE | | | | | | |
|-----------------|--|-----|-----|-----|-----|-----|-----|
| | 360 | 380 | 410 | 430 | 460 | 480 | 510 |
| 280 | NC | NC | NC | NC | NC | NC | NC |
| 300 | NC | NC | NC | NC | NC | NC | NC |
| 320 | NC | NC | NC | NC | NC | NC | NC |
| 340 | NC | NC | NC | NC | NC | NC | NC |
| 360 | NC | NC | NC | NC | NC | NC | NC |
| 380 | NC | NC | NC | NC | NC | NC | NC |
| 400 | NC | NC | NC | NC | NC | NC | NC |
| 420 | NC | NC | NC | NC | NC | NC | NC |
| 440 | NC | NC | NC | NC | NC | NC | NC |
| 460 | NC | NC | NC | NC | NC | NC | NC |
| 480 | NC | NC | NC | NC | NC | NC | NC |
| 500 | NC | NC | NC | NC | NC | NC | NC |

265 290 315 340

| SEAT WIDTH (SW) | M2 MATRX BACKREST WIDTH CHOICE | | | | | | |
|-----------------|--------------------------------|-----|-----|-----|-----|-----|-----|
| | 360 | 380 | 410 | 430 | 460 | 480 | 510 |
| 280 | NC | NC | NC | NC | NC | NC | NC |
| 300 | NC | NC | NC | NC | NC | NC | NC |
| 320 | NC | NC | NC | NC | NC | NC | NC |
| 340 | NC | NC | NC | NC | NC | NC | NC |
| 360 | NC | NC | NC | NC | NC | NC | NC |
| 380 | NC | NC | NC | NC | NC | NC | NC |
| 400 | NC | NC | NC | NC | NC | NC | NC |
| 420 | NC | NC | NC | NC | NC | NC | NC |
| 440 | NC | NC | NC | NC | NC | NC | NC |
| 460 | NC | NC | NC | NC | NC | NC | NC |
| 480 | NC | NC | NC | NC | NC | NC | NC |
| 500 | NC | NC | NC | NC | NC | NC | NC |





| RAMPY | | | | | |
|---------|--------------------------|--|--|---------|--|
| 1440530 | <input type="checkbox"/> | Zestaw do składanej rampy Mono z włókna szklanego , wymiary po złożeniu: 2000 x 230 mm, 16.3 kg - maksymalny udźwig: 300 kg | | 8200,00 |  1440530 |
| 1654128 | <input type="checkbox"/> | Zestaw do rampy podstawowej: 2 części teleskopowe z aluminium z powłoką antypoślizgową , wymiary po złożeniu: 1210 x 194 mm, 8.8 kg na parę - maksymalny udźwig: 270 kg | | 1900,00 |  1654128 |
| 1654129 | <input type="checkbox"/> | Zestaw do rampy 3-częściowej aluminiowej teleskopowej z powłoką antypoślizgową Quick2go Compact , wymiary po złożeniu: 870 x 237 mm 13.6 kg na parę - maksymalny udźwig: 260 kg | | 3700,00 |  1654129 |
| 1654130 | <input type="checkbox"/> | Zestaw do składanej, aluminiowej rampy Mono , wymiary po złożeniu: 1824 x 714 mm 13.9 kg - maksymalny udźwig: 300 kg | | 2000,00 |  1654130 |

Tabela 1 - Standardowy lub wysoki montaż (płyta podnóżka, podnózek - kąt i LLL)

a. STD - Płyta podnóżka - standardowy montaż

b. HIGH -Płyta podnóżka wysoki montaż

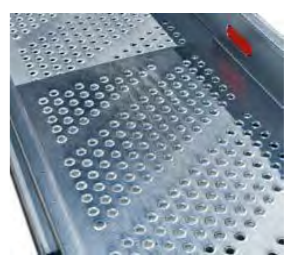
- możliwe

- niemożliwe (NC)

c. pionowo: LLL

d. poziomo: standardowa , plastikowa płyta podnóżka (rama stała,składana), 2częściowa karbonowa płyta podnóżka(rama stała,składana), 1częściowa karbonowa płyta podnóżka (rama stała,składana)

Tabela 2 - Hamulce względem pozycji, rozmiaru tylnych kół oraz SD (głębokość siedziska)

a. pionowo: pozycja kół i rodzaje hamulców

b. poziomo: rozmiar tylnych kół

Tabela 3. - Rama składana typu hemi

a. pionowo: przednie koła

b. poziomo: rozmiar przednich kół

c. Niezgodnie (Nie FSTF w EPF) (Hemi*/Std*- Z PŁYTA ŁĄCZĄCĄ)

Tabela 4.(Dostępna gama szerokości oparc MATRX ELITE E2/ ELITE DEEP2. MX2)

a. pionowo: szerokość siedziska (SW)

b. poziomo: rodzaje oparc